



MECACCO



FA

EN

- ۱- کنترل تمام اتوماتیک
- ۲- ایجاد یک خط جوش با حداکثر دوام ممکن
- ۳- امکان اتصال پروفیل از زاویه ۱۵ تا ۱۸۰ درجه
- ۴- دارای بازوی نگهدارنده پروفیل قابل تنظیم
- ۵- کنترل کاربردی و آسان دستگاه از طریق پدال
- ۶- PLC سیستم کنترل
- ۷- مجهز به ترموستات برای کنترل میزان گرمایش هیتر
- ۸- دارای نمایشگر نشان دهنده دمای گرمایش
- ۹- قابلیت تنظیم دما، زمان جوشکاری و فشار مورد نیاز برای پروفیل های مختلف
- ۱۰- دارای تجهیزات ایمنی برای قطعات برقی و مکانیکی
- ۱۱- دارای سیستم منبع تغذیه برای کنترل کردن اضافه بار ولتاژ

- 1- Full automatic control
- 2- Maximum durability of a welding seam
- 3- Welding corner is regulated from 15° to 180° degree
- 4- Adjustable supporting arms for profiles
- 5- Easy and practical control of the machine by pedal
- 6- PLC control system
- 7- Heating element has the thermostatic control
- 8- Output of heating element temperature on display
- 9- Adjustment of heating temperature welding, time and pressure for different kinds of profile
- 10- Particular care has been take over the safety measure both mechanical and electrical
- 11- Power supply protects system from voltage overload

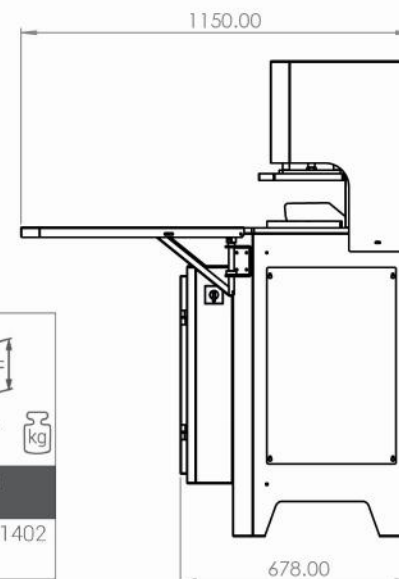
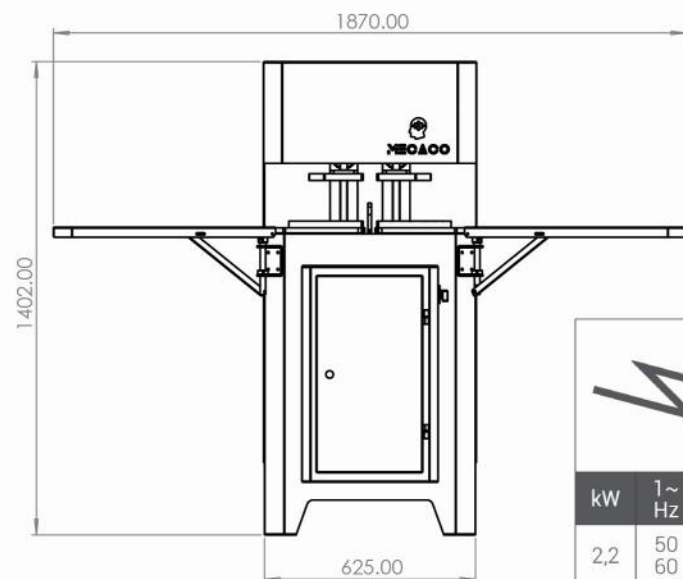

kW	1~ Hz	I (220V)	a	b	x	Air Pressure	Air Consumption	l x w x h (mm)
2,2	50 60	10 A	140 mm	180 mm	15° - 180°	6 - 8 bar	46 L / min	625 X 678 X 1402 124 kg

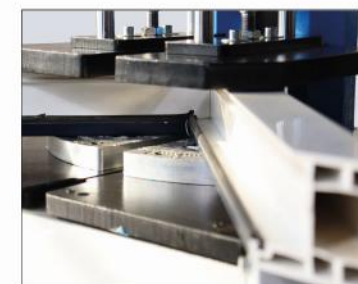
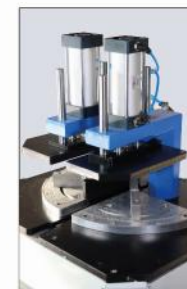

- ۱- زوایای برشکاری ۰° تا ۱۸۰°
۲- دارای نقاط ثابت در زوایای ۱۵، ۲۲.۵، ۳۰، ۴۵، ۶۰ و ۹۰ درجه
۳- دارای یک قفل مجزا بر روی صفحه چرخان برای تنظیم زوایای خاص
۴- طراحی منحصر به فرد دستگاه برای جلوگیری از جمع شدن براده های برش داخل دستگاه
۵- دارای تیغه الماس برش با قطر ۴۲۰ و ۴۵۰ میلیمتر
۶- مجهز به سیستم قطع کننده برق دستگاه در صورت باز بودن قاب محافظ برای ایمنی بیشتر
۷- مجهز به سیستم نگهدارنده دارنده پنوماتیک افقی و عمودی پروفیل
۸- قابل تنظیم بودن سرعت عملیات برش
۹- دارای پایه متر با طول استاندارد ۲.۵ متر در هر طرف (امکان سفارص با طول بیشتر در صورت لزوم)
۱۰- دارای تجهیزات ایمنی برای قطعات برقی و مکانیکی
۱۱- دارای سیستم منبع تغذیه برای کنترل کردن اضافه بار ولتاژ
۱۲- مجهز به سیستم هیدروپنوماتیک و خنک کننده تیغه مخصوص پروفیل های آلومینیومی
۱۳- امکان نصب پایه متر دیجیتال به منظور برشکاری دقیق تر

FA

EN

- 1- Cutting rang 0° to 180°
2- Fixed step on 15, 22.5, 30, 45, 60 and 90 degrees for making cuts without having to set the angles
3- An additional lock on sliding plate for intermediate degrees fixing
4- Special design of sliding plate prevent sawdust collecting inside it
5- Diameter of a diamond saw blade is 420 and 450 mm
6- For security purpose at opening of a protective cover power supply is disconnected
7- Vertical and horizontal pneumatic clamping kit
8- Adjustable cutting speed
9- The machine is standard equipped with completed bearing and measuring conveyers (2.5 meters long each)
10- Particular care has been taken over the safety measures both mechanical and electrical
11- Power supply protects system from voltage overload
12- Hydropneumatics and cooling system for aluminum cutting
13- The possibility of installing a digital conveyor for more accurate cutting

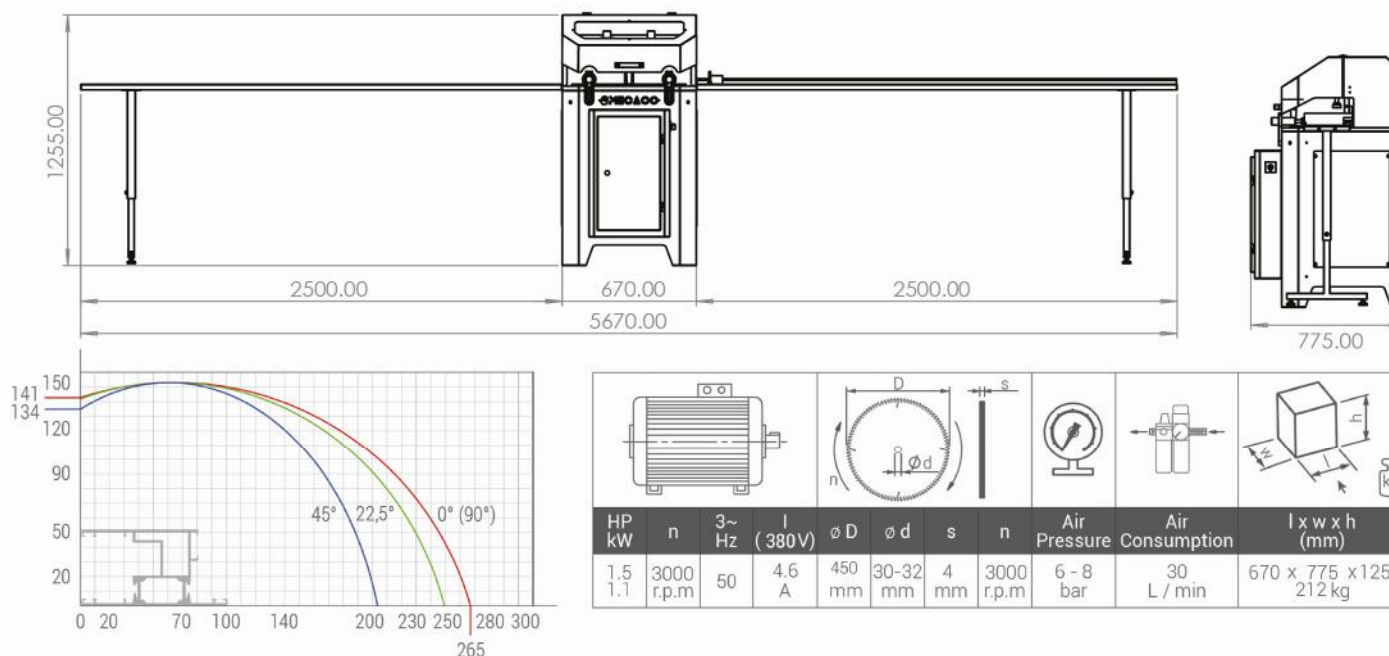

Cutting

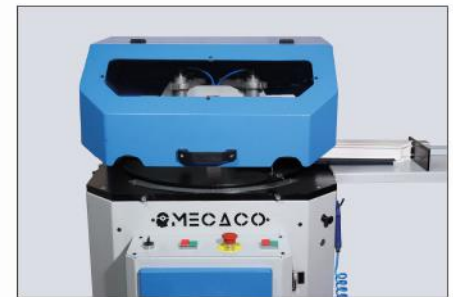
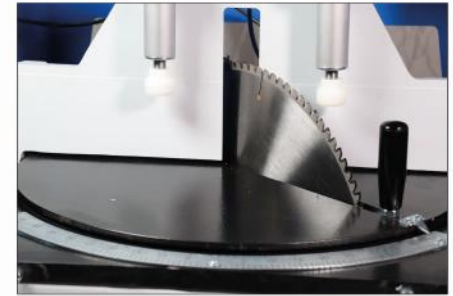

- FA**
- ۱- دارای ۳ محور متحرک مستطیل افقی، عمودی و شیبدار تا ۶۰° برای عملیات فرز کاری و سوراخ کاری
 - ۲- امکان عملیات سوراخ کاری سه گانه با فاصله یکسان به وسیله واحد افقی
 - ۳- قابلیت فرز کاری عمودی برای ایجاد فضای تمامی یراق آلات با استفاده از الگوی استاندارد
 - ۴- مجهز به سیستم اتوماتیک فرز کاری به منظور ایجاد فضا برای تخلیه آب باران
 - ۵- حرکت نرم تمامی محور ها بر روی مفاصل ساچمه ای
 - ۶- امکان ایجاد سوراخ و شیار با دقت بالا بر روی تمامی پروفیل ها به واسطه استفاده از قطعات دقیق و باکیفیت
 - ۷- مقیاس ۱:۱ برای عملیات فرز کاری
 - ۸- قابلیت تنظیم عمق براده برداری
 - ۹- مجهز به محدود کننده حرکت جانبی پروفیل
 - ۱۰- امکان نصب سیستم خنک کننده برای پروفیل های آلومینیومی
 - ۱۱- قابلیت سفارش الگوی خاص برای مصارف مختلف

- EN**
- 1- Three independent routing unit , one horizontal ,one vertical and one inclined unit tiltable up to 60° degree for milling and drilling operations
 - 2- Horizontal unit , three holes with fixed spacing can be drilled
 - 3- Vertical unit can be used for the copy routing with the copying template
 - 4- Inclined unit can be used for automatic cutting slot for condensation or water drainage
 - 5- Movement or recirculating ball bearing , ensure great
 - 6- Stability and precision to the head unit , making it possible to work on every kind of PVC profiles
 - 7- Scale of copy- milling operations 1:1
 - 8- Adjustable operation depth
 - 9- Side length stop
 - 10- Cooling system for aluminum profiles cutting
 - 11- Possibility of ordering a special template

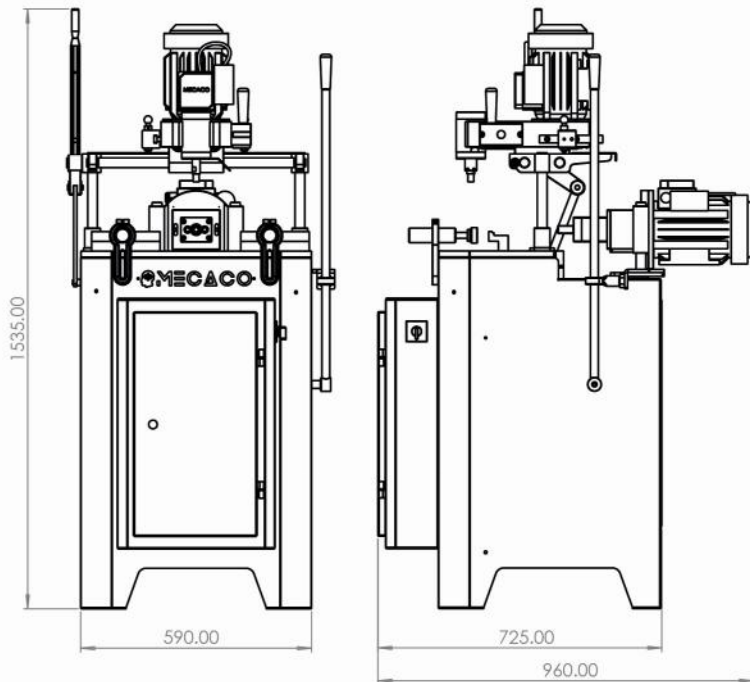

HP	n	3~ Hz	I (380V)	∅D	∅d	n	∅b	∅a	∅c	n	x	z	z1	y	Air Pressure	Air Consumption	l x w x h (mm)
1,5	3000		6,5			15350											
1,1	r.p.m		A			r.p.m					255 mm	130 mm	95 mm	110 mm	6 - 8 bar	8 L / min	725 x 590x 1535
0,5	32000	50	3,5	8	5	32000											145 kg
0,8	r.p.m	60	A	mm	mm	r.p.m											
0,74	1400		5				10	12	10	1975							
0,55	r.p.m		A			r.p.m	mm	mm	mm	r.p.m							

Copy Router



دستگاه برش پروفیل زهوار اتوماتیک
Glazing Bead Cutting machine



- ۱- برش اتوماتیک پروفیل های زهوار با زاویه ۴۵°
۲- مجهز به ۴ تیغه برش
۳- دارای سیستم نگهدارنده عمودی پنوماتیک
۴- دارای قابلیت تنظیم شونده برای انواع پروفیل ها
۵- امکان برش ۲ عدد پروفیل در یک زمان
۶- مجهز به سیستم تنظیم کننده سرعت برش به صورت دلخواه
۷- دارای پایه متر استاندارد به طول ۲/۵ متر
۸- امکان نصب پایه متر دیجیتال به منظور برشکاری دقیق تر

FA

EN

- 1- Automatic cutting of glazing bead PVC profiles by 45°
2- 4 cutting saw blades
3- Vertical pneumatic clamping system
4- Setting handle for easy mold adjustment
5- Double cutting of glazing bead by 45° in one time
6- Adjustable cutting speed with regular on central panel
7- Standard equipped with feeding and measuring conveyors
8- The possibility of installing a digital conveyor for more accurate cutting

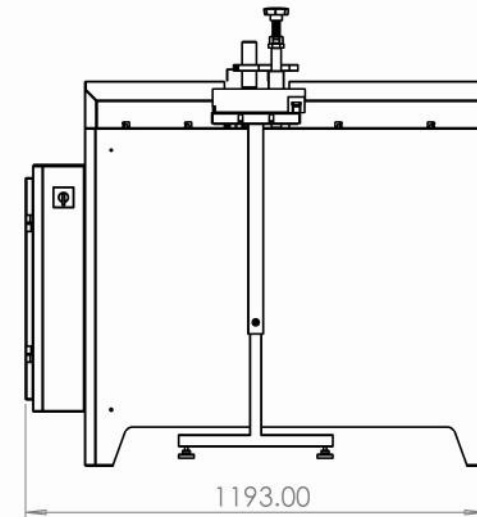
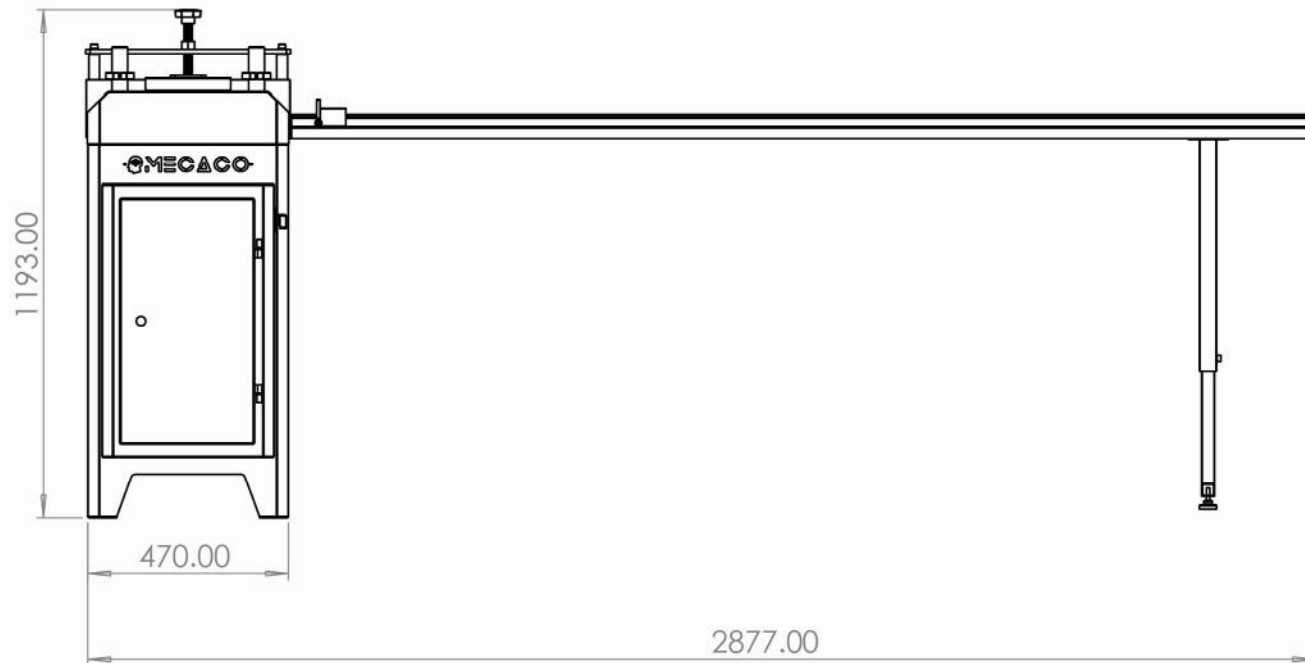

Glazing Bead



Motor 1				Motor 2				Dimensions				Air		Weight					
HP	n	3~ Hz	I (380V)	HP	n	3~ Hz	I (380V)	∅ D1	∅ D2	∅ d	S1	S2	n	CA	x max	y max	Air Pressure	Air Consumption	l x w x h (mm)
1,5	3000	50	4,6	1,5	3000	50	4,6	200	110	32-22	2	4	3000	45°	50	30	6 - 8 bar	20 L / min	1193 x 470 x 1193
1,1	r.p.m	60	A	1,1	r.p.m	60	A	mm	mm	mm	mm	mm	r.p.m		mm	mm	bar	L / min	kg





FA

EN

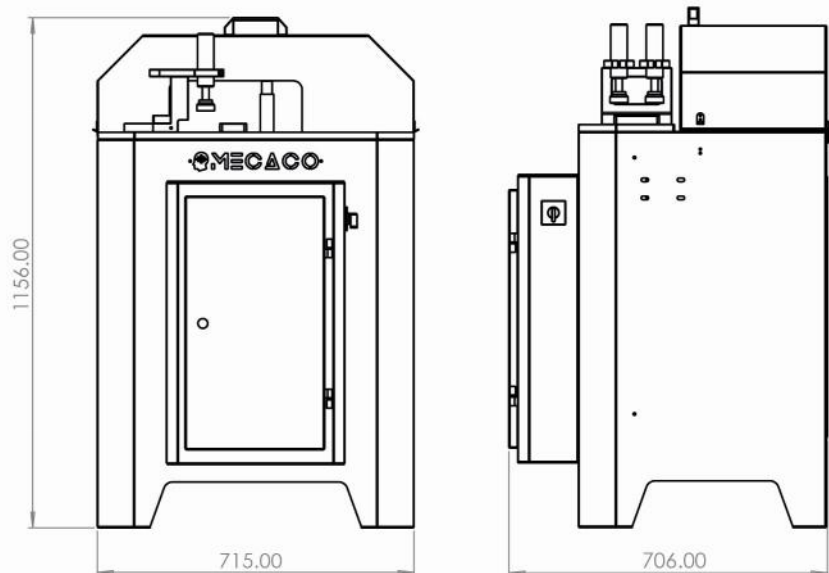
- ۱- عملیات فرز اتوماتیک
- ۲- مجهز به مکانیزم تعویض تیغه اتوماتیک و آسان برای جابجایی ابزار به منظور صرفه جویی در زمان تولید مجصول
- ۳- امکان نصب دو تیغه همزمان
- ۴- تنظیم سرعت عملیات فرز کاری
- ۵- امکان عملیات فرز کاری در زوایای مختلف
- ۶- دارای سیستم نگهدارنده پروفیل پنوماتیک
- ۷- شفت موتور تقویت شده
- ۸- دارای میز کار خاص برای جلوگیری از لغزش پروفیل
- ۹- بازوی نگهدارنده برای پروفیل های بلند
- ۱۰- امکان نصب سیستم خنک کننده برای پروفیل های آلومینیومی

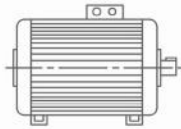
- 1- Automatic milling operation
- 2- Include a swift and easily changeable blade system in order to save time
- 3- The possibility of installing two blades at the same time
- 4- Adjustable milling speed
- 5- Ability to operate at different angles profiles
- 6- Pneumatic clamping system
- 7- Reinforced motor shaft
- 8- A special operation table preventing the profile to slip or get misplaced
- 9- Support arm for long profiles
- 10- Cooling system for aluminum profiles milling

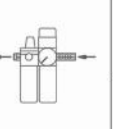
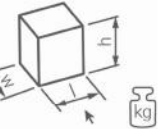

											
HP kW	n	3~ Hz	I (380V)	ϕ D max.	ϕ d	n	a	b	Air Pressure	Air Consumption	l x w x h (mm)
3 2,2	3000 r.p.m	50 60	4,8 A	270 mm	30 mm	3000 r.p.m	275 mm	180 mm	6 - 8 bar	35 L / min.	706 x 715 x 1156 180 kg

Milling

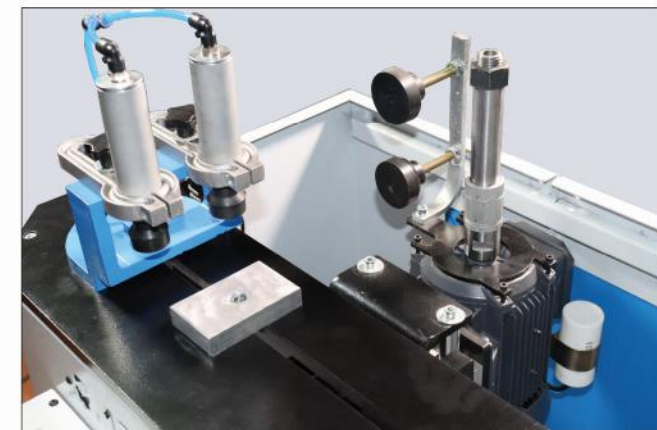
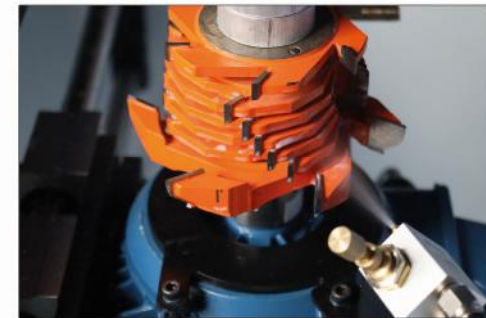



- ۱- دقت اندازه گیری تا ۰.۱ میلیمتر
- ۲- طول ۴ تا ۶ متر در صورت سفارش
- ۳- دارای نمایشگر ۷ اینچی لمسی
- ۴- دارای طراحی ویژه برای استفاده آسان
- ۵- قابلیت خواندن انواع حافظه های خارجی
- ۶- امکان کالیبراسیون اتوماتیک بعد از هر بار روشن شدن
- ۷- سرعت حرکت قابل تنظیم

FA

EN

- 1-0.1 mm Measurement accuracy
- 2-4 to 6 meters' long
- 3-7 inches' touch screen
- 4-Practical design for efficient use
- 5-Ability to read external memory
- 6-Possibility of auto- calibration after each time it is an
- 7-Adjustable moving speed

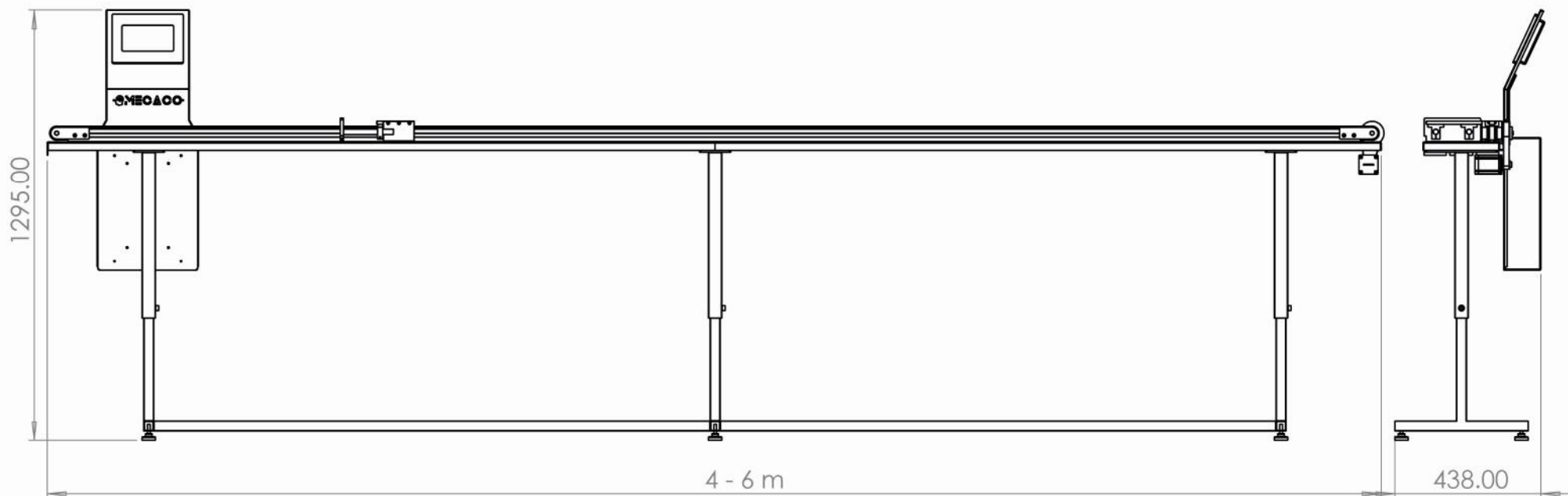



Digital Conveyer



درباره ما

About US



FA

شرکت مکاکو در سال ۱۳۹۲ فعالیت خود را در شهر تهران در زمینه تولید انواع ماشین آلات ساخت درب و پنجره دوجداره آغاز نمود است. این شرکت از بدو شروع فعالیت خود به صورت پیوسته در حال توسعه و ارتقاء محصولات خود بوده و توان رقابت با نمونه های خارجی در تولید و خدمات پس از فروش را دارد.

رشد و توسعه کمی و کیفی، این شرکت باعث شده به بهترین شکل ممکن پاسخگوی نیاز مشتریان خود در سراسر کشور باشد. همچنین با در نظر گرفتن طیف گسترده ماشین آلات و نبود نیروی متخصص، در این حوزه توانست از ابتدای ۱۴۰۰ واحد جدید را با نام مکاکو سرویس (مکاسرویس) برای ارائه خدمات با کیفیت به دارندگان ماشین آلات یو پی وی سی و آلومینیوم به سایر برندها و در سال ۱۴۰۱ واحد تولید درب و پنجره خود با نام مکاوین را تاسیس کند.

آرمان این شرکت فتح بازار های داخلی و خارجی و ارائه خدمات مورد تقاضا در افق زمان تعیین شده می باشد و خود را متعهد به ارائه خدمات در حد استانداردهای جهانی می داند. همچنین این شرکت از ابتدای سال ۱۴۰۱ در زمره مراکز رشد دانشگاه جامع علمی کاربردی قرار گرفته است.

امید است که این مجموعه بتواند گامی هر چند کوچک در راستای پیشرفت و آبادانی میهن عزیزمان بردارد.

SHHAD

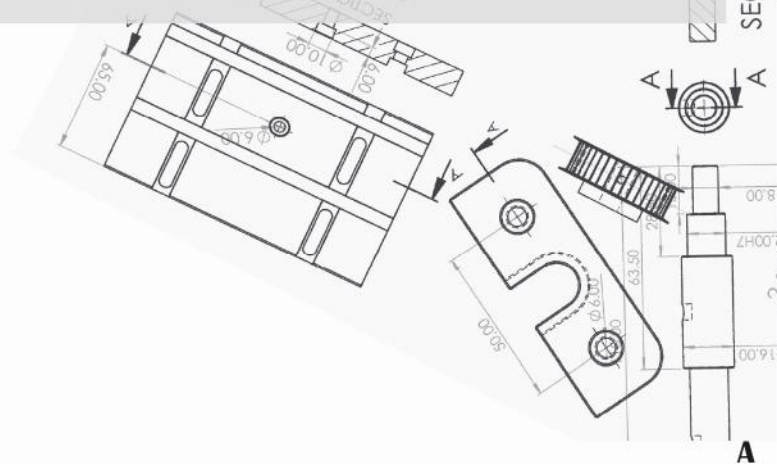

خدمات این واحد

مشاوره پیش از خرید
نصب و راه اندازی ماشین آلات در محل
اورهال انواع ماشین آلات در شرکت
فروشگاه ۲۴ ساعته اینترنتی
ارسال قطعات به سراسر کشور
اعزام کارشناس فنی به محل

FA

* خدمات قراردادی

آموزش اپراتور تولید و منتاژ
مشاوره فروش و بهای تمام شده
تامین مواد اولیه
بازرسی دوره ای از ماشین آلاو تولیدات
ارسال رایگان سفارشات آنلاین

مشتریان فعال اشتراکی
150

نیرو های متخصص
22

مشتریان مکاکو تحت پوشش
352

انجام پروژه های موفق
937



مقدم { ۰۹۱۲ ۸۱۹۴۹۰۸
خیری زار { ۰۹۱۲ ۷۶۹۹۹۳۸
حاجی بابا { ۰۹۲۲ ۰۳۵۹۴۳۰
علیراده { ۰۹۱۹ ۵۰۱۸۴۶۴ خدمات پس از فروش
آدرس کارخانه: تهران، شهر قدس، خیابان ۳۰ متری شورا
خیابان ساحل جنب دانشگاه جامع
mecacoiran.com